

Nice

SPRINT 4000

MANUAL COMPLETO

PT - Instruções e avisos de segurança para instalação, uso e termo de garantia.

Aviso: Siga todas as instruções de segurança e instalação corretamente para evitar ferimentos graves. A instalação deverá ser feita por um profissional, procure um distribuidor.

ÍNDICE - PORTUGUÊS

01 - RECOMENDAÇÕES AO INSTALADOR	3
02 - ESPECIFICAÇÕES TÉCNICAS	3
03 - CONHECENDO A CENTRAL	3
04 - CONEXÕES	4
04.1 - CONECTORES KRE (BORNES)	4
04.2 - CONECTORES FLAT	4
05 - ESQUEMA DE LIGAÇÃO DA REDE ELÉTRICA	4
06 - ESQUEMA DE LIGAÇÃO DO MOTOR	4
06.1 - MOTOR MONOFÁSICO	4
06.2 - MOTOR TRIFÁSICO	4
07 - ESQUEMA DE LIGAÇÃO DO FIM DE CURSO	5
08 - ESQUEMA DE LIGAÇÃO DO SENSOR TÉRMICO	5
09 - ESQUEMA DE LIGAÇÃO DAS BOTOEIRAS	5
10 - ESQUEMA DE LIGAÇÃO DA FOTOCÉLULA	5
11 - ESQUEMA DE LIGAÇÃO DOS RELÉS AUXILIARES	6
11.1 - EXEMPLO DE LIGAÇÃO NO AUX.1 - LUZ DE GARAGEM (LUZ DE CORTESIA)	6
11.2 - EXEMPLO DE LIGAÇÃO NO AUX.1 - SINALEIRA	6
11.3 - EXEMPLO DE LIGAÇÃO NO AUX.2 - FECHADURA OU TRAVA ELETROMAGNÉTICA	7
12 - INSTALAÇÃO	7
13 - AUTO PROGRAMAÇÃO (PERCURSO, VELOCIDADE E RAMPAS)	7
14 - APAGANDO TODOS OS CONTROLES REMOTOS	7
15 - GRAVANDO CONTROLE REMOTO	8
16 - VELOCIDADES E RAMPAS - O QUE SÃO?	8
17 - VELOCIDADE DE CRUZEIRO	8
18 - RAMPA DE ACELERAÇÃO (PARTIDA DO MOTOR)	9
19 - RAMPA DE DESACELERAÇÃO (CHEGADA DO MOTOR)	9
20 - VELOCIDADE LENTA	9
21 - DISTÂNCIA EM VELOCIDADE LENTA	10
22 - FECHAMENTO AUTOMÁTICO	10
23 - FOTO FECHA (FECHAMENTO AUTOMÁTICO POR FOTOCÉLULA)	10
24 - ABERTURA PARCIAL	11
25 - MOVIMENTO MANUAL	11
26 - JUMPER RF LIGA/DESLIGA	11
27 - JUMPER PORTÃO BV/DZ	11
28 - JUMPER MODO ABRE/FECHA	11
29 - SMART TRACK	11
30 - JUMPER TIPO DE MOTOR	12
31 - COOLER / VENTONHA	12
32 - SINALIZAÇÕES	12
33 - TAMP	12
34 - AUX.1 e AUX.2	12
35 - ERROS - INDICES E O QUE SIGNIFICAM	13
36 - PROBLEMAS E SOLUÇÕES	13
37 - TERMO DE GARANTIA	14
38 - SUPORTE AO CLIENTE	14

01 - RECOMENDAÇÕES AO INSTALADOR

- Faça a instalação do equipamento com a central eletrônica desenergizada;
- Para proteção geral do automatizador, deve-se utilizar um disjuntor conforme especificação do motor;
- Mantenha os controles remotos fora de alcance de crianças;
- Nunca toque nos componentes elétricos e eletrônicos com a central energizada;
- Não conecte o terra ⚡ ao GND;
- Não deixe nada apoiado sobre o cabo de alimentação de energia;
- Evite a exposição do cabo de alimentação onde exista tráfego de pessoas;
- Não sobrecarregue as tomadas e extensões, pois isto pode provocar incêndio ou choque elétrico;
- Nunca deixe derramar qualquer tipo de líquido sobre a central eletrônica;
- Não se deve fazer reparos na central eletrônica, pois você pode ficar exposto a voltagem perigosa ou outros riscos;
- Encaminhe todo tipo de reparo para uma assistência qualificada;
- A MANUTENÇÃO INDEVIDA DO EQUIPAMENTO PODE CAUSAR GRAVES LESÕES!
- Leia todo o manual antes de instalar ou operar este produto e guarde-o em local seguro e limpo para futuras consultas;
- Certifique-se de que as saídas não estejam em curto-circuito. Recomenda-se que sempre estanhe as extremidades de fios desencapados a fim de melhorar a condutividade;
- Certifique-se de que os conectores e fios estejam conectados corretamente antes de energizar a central.

02 - ESPECIFICAÇÕES TÉCNICAS

- Smart Track: Sistema automático de ajuste contínuo de velocidade. Máxima velocidade e melhor torque para o motor, mesmo com a variação de peso, temperatura do motor ou rede elétrica;
- Para motores MONOFÁSICO, TRIFÁSICO ou Hi-SPEED, de 1/3cv até 1cv;
- Velocidade: 30Hz até 250Hz (depende do motor e o peso do portão);
- Ajustes auto-programáveis: Percurso, velocidade e rampas;
- Ajustes manuais (opcionais): Velocidade de cruzeiro, velocidade lenta, rampa de partida, rampa de chegada, pausa (fechamento automático), tempo de fechamento após passagem da fotocélula e abertura parcial;
- Controle remoto para até 4 comandos independentes: Abre-para-fecha, só abre, só fecha; abertura parcial;
- 3 botoeiras independentes para: Abre-para-fecha ; só abre ; só fecha;
- Função 'Para e reverte';
- Saída opcional de cooler para refrigeração da central;
- Não requer encoder no motor;
- Fonte chaveada automática (90 a 240V);
- Tensão auxiliar nos bornes de 12V e 350mA máximo;
- Com display numérico: Informações em tempo real;
- Receptor 433,92 Mhz. Grava até **250 CONTROLES** Nice;
- Conector para 2 opcionais: Aux1 (luz ou sinaleira) e Aux2 (trava ou fechadura eletromagnética).

03 - CONHECENDO A CENTRAL

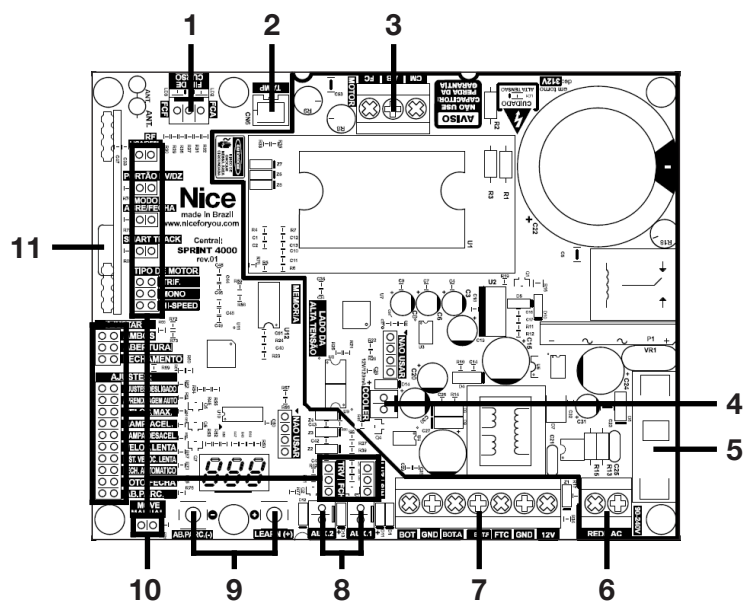

- 1 - Conector dos fins de curso;
- 2 - Conector do sensor térmico;
- 3 - Bornes dos fios do motor;
- 4 - Conector para ligação de cooler (ventoinha);
- 5 - Fusível de proteção;
- 6 - Bornes de entrada da rede elétrica;
- 7 - Bornes das ligações auxiliares;
- 8 - Conectores para módulos auxiliares;
- 9 - Botões de programação;
- 10 - Jumpers de programação/configuração;
- 11 - Receptora RF.

04 - CONEXÕES

04.1 - CONECTORES KRE (BORNES)

- **REDE AC:** Rede elétrica de 90 até 240V, 50 ou 60Hz (automático);
- **CM:** Fio comum do motor (obrigatório ligar o fio do comum quando for motor monofásico);
- **AB e FC :** Demais fios do motor;
- **12V:** Saída de tensão auxiliar (12V / 350mA máximo);
- **FTC:** Entrada de fotocélula para ação de antiesmagamento (opcional);
- **BOT.F:** Botão exclusiva para comando de SÓ FECHA (opcional);
- **BOT.A:** Botão exclusiva para comando de SÓ ABRE (opcional);
- **BOT:** Botão de comando convencional de Abre-Para-Fecha;
- **GND:** Negativo (comum para os sensores e botoeiras).

04.2 - CONECTORES FLAT

- **COOLER:** Saída exclusiva para acionamento de cooler/ventoinha para refrigeração da central;
- **AUX.1:** Para comandar módulo relé para luz de garagem ou sinaliza de advertência;
- **AUX.2:** Para comandar módulo relé para trava eletromagnética ou fecho/fechadura magnética;
- **FIM-DE-CURSO:** Sensores de fim de curso (reed-switch ou micro-switch).

05 - ESQUEMA DE LIGAÇÃO DA REDE ELÉTRICA

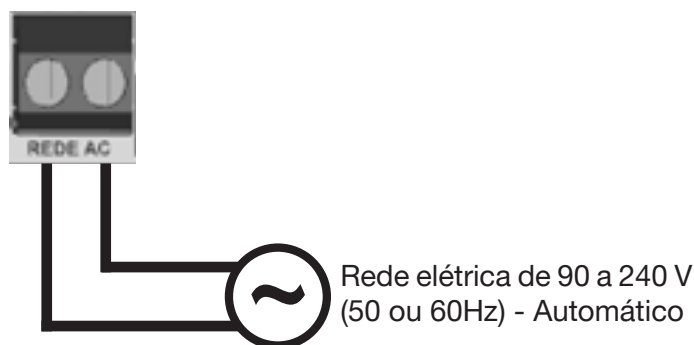

06 - ESQUEMA DE LIGAÇÃO DO MOTOR

06.1 - MOTOR MONOFÁSICO



OBS.: Para motor monofásico é obrigatório que o fio "comum" do motor seja conectado no borne "CM" da central.



ATENÇÃO! Não deve ser utilizado capacitor na ligação do motor, pois a central já possui um sistema interno que elimina o uso do mesmo.

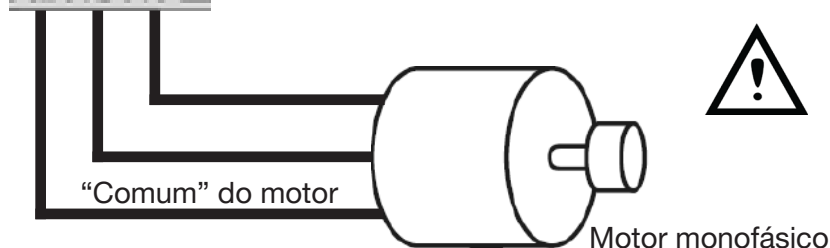

06.2 - MOTOR TRIFÁSICO



OBS.: Para motor trifásico não há sequência correta para ligação dos fios do motor na central, ou seja, podem ser ligados em qualquer ordem.



ATENÇÃO! Não deve ser utilizado capacitor na ligação do motor, pois a central já possui um sistema interno que elimina o uso do mesmo.

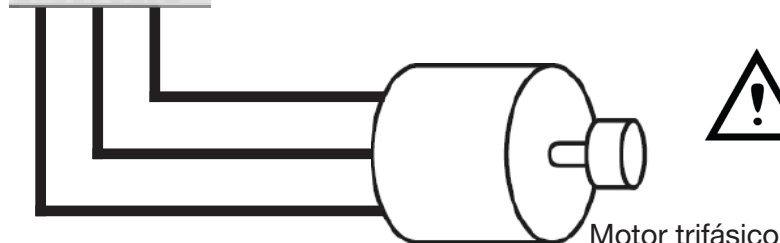

07 - ESQUEMA DE LIGAÇÃO DO FIM DE CURSO

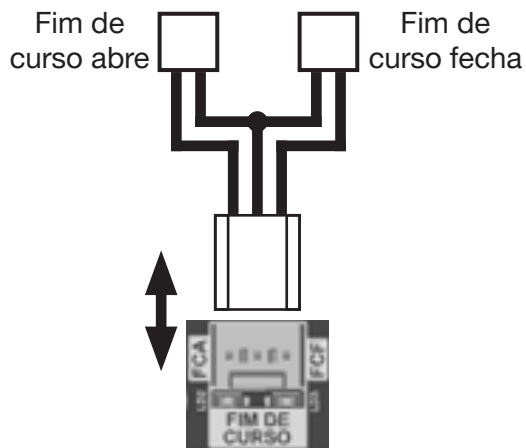

08 - ESQUEMA DE LIGAÇÃO DO SENSOR TÉRMICO

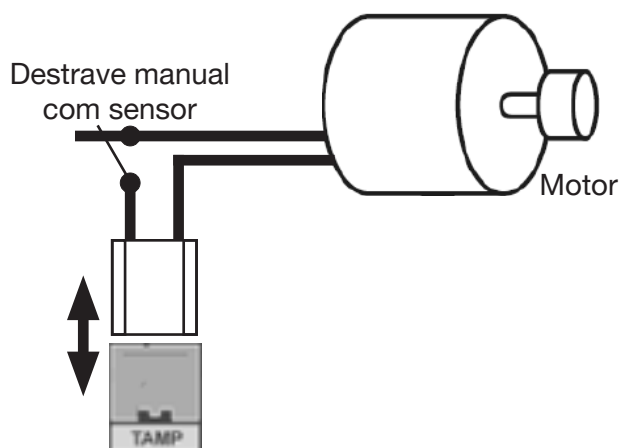

09 - ESQUEMA DE LIGAÇÃO DAS BOTOEIRAS

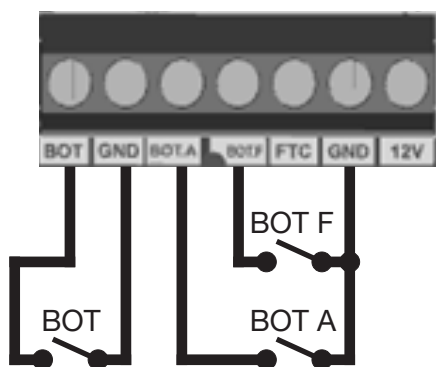

- **BOT F:** Botoeira SÓ FECHA (opcional);
- **BOT. A:** Botoeira SÓ ABRE (opcional);
- **BOT:** Botoeira Abre-Para-Fecha.

10 - ESQUEMA DE LIGAÇÃO DA FOTOCÉLULA

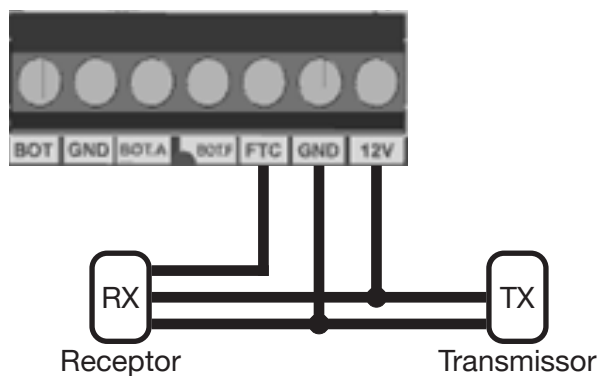

11 - ESQUEMA DE LIGAÇÃO DOS RELÉS AUXILIARES

As saídas auxiliares AUX1 e AUX 2 são do tipo “coletor aberto”, ou seja, para que possam ser utilizadas para acionar trava, fechadura, luz de cortesia ou sinaleira é necessário utilizar o módulo MR01.

AUX.1: Para comandar luz de garagem ou sinaleira de advertência.

AUX.2: Para comandar trava eletromagnética ou fecho/fechadura magnética.

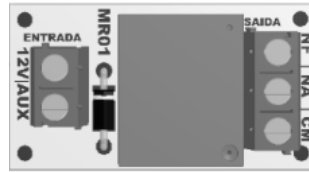

OBS.: O módulo MR01 é vendido separadamente.

Os bornes CM, NA e NF do módulo MR01 são contatos secos, ou seja, não possuem tensão. Eles atuam como um interruptor para acionar a carga desejada.

11.1 - EXEMPLO DE LIGAÇÃO NO AUX.1 - LUZ DE GARAGEM (LUZ DE CORTESIA)

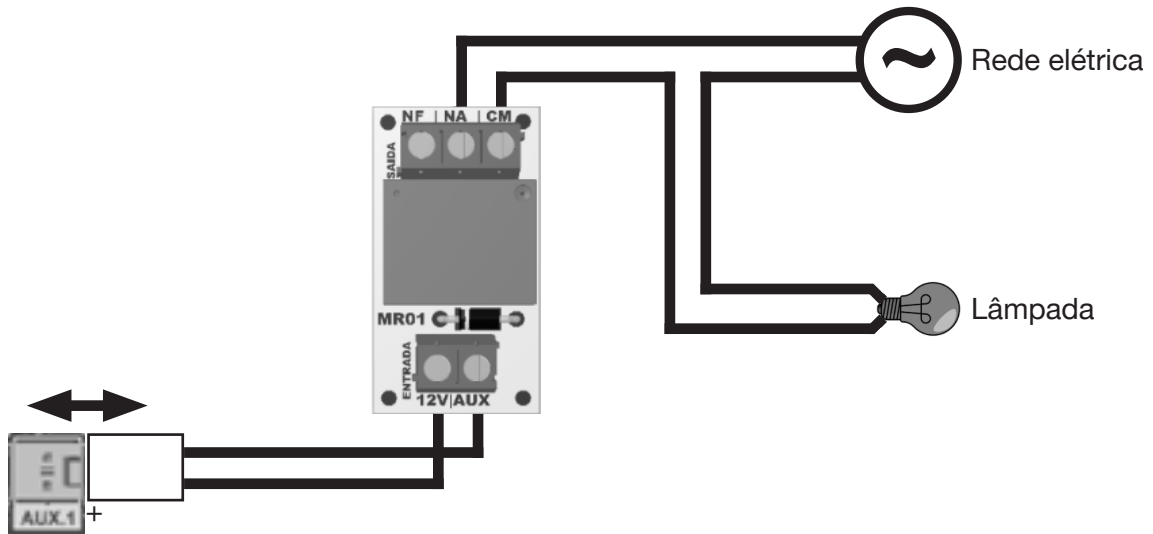

11.2 - EXEMPLO DE LIGAÇÃO NO AUX.1 - SINALEIRA

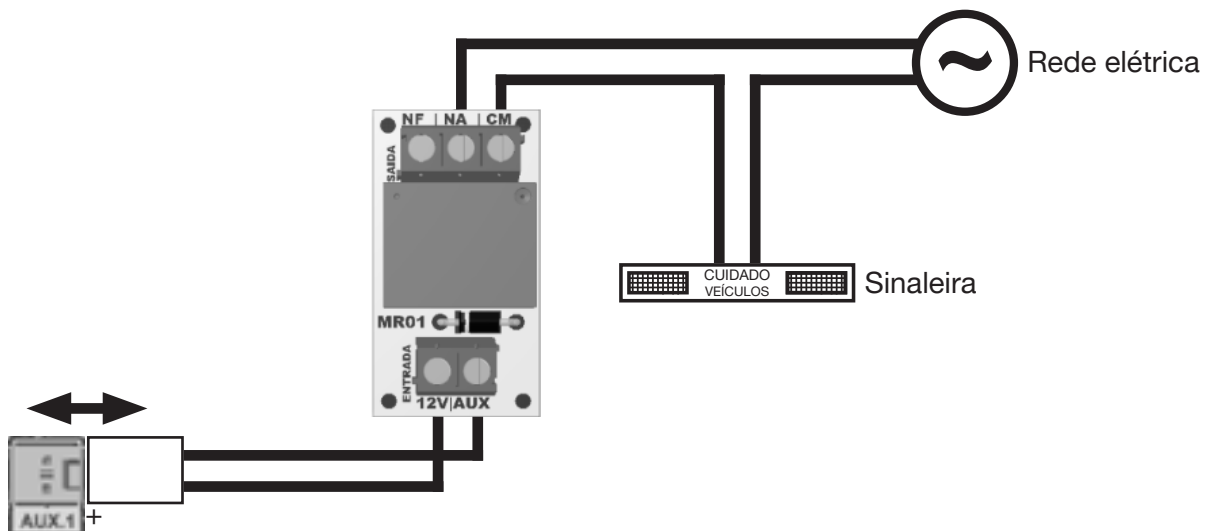

11.3 - EXEMPLO DE LIGAÇÃO NO AUX.2 - FECHADURA OU TRAVA ELETROMAGNÉTICA

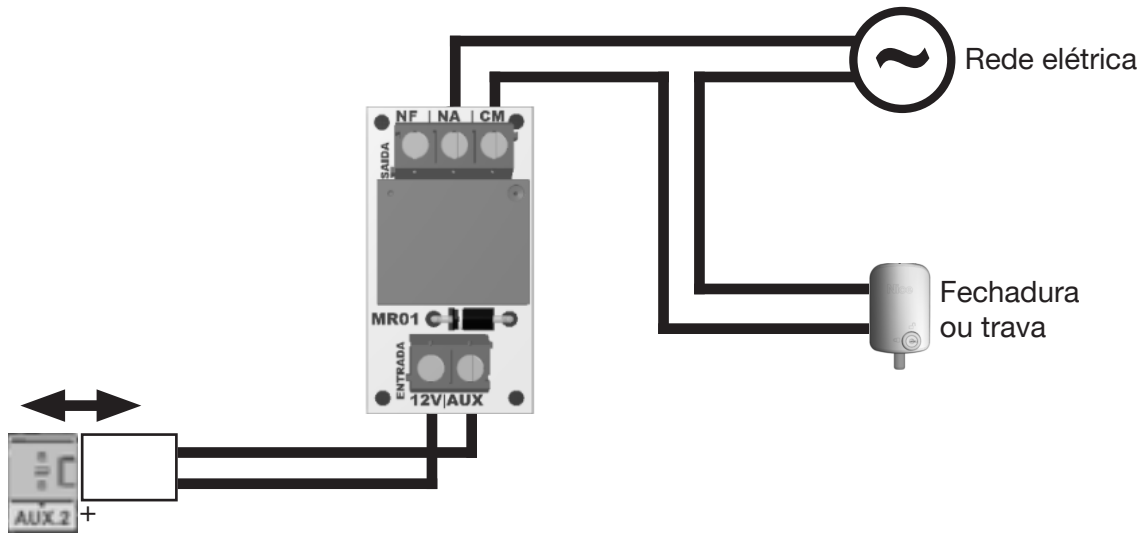

12 - INSTALAÇÃO



IMPORTANTE! Riscos de queima da central e perda da garantia:

- **NÃO** use capacitor no motor!
- **NÃO** instale trava ou outro equipamento junto aos fios do motor!

1º- Faça as ligações necessárias (rede elétrica, motor e fim de curso);

2º- Mova o portão para deixar os sensores de fim de curso abertos. Para isso, use o jumper **MOVE MANUAL** e os botões (-) e (+). Na auto programação, a central se encarregará de identificar o sentido de rotação do motor (abre ou fecha) e corrigi-la, se for necessário (identificação automática);

3º- Acione manualmente os sensores de fim de curso e observe se o LED correspondente a ele se acende. Se for necessário, inverta o conector da central para corrigir a sequência dos sensores. Lembre-se:

- **FCA** = Fim de Curso de **Abertura**
- **FCF** = Fim de Curso de **Fechamento**;

4º- A partir de agora, todos os ajustes serão realizados no menu **AJUSTE** em conjunto com os botão (-) e (+) e o **Display**;

5º- Siga com atenção os próximos tópicos desse manual.

13 - AUTO PROGRAMAÇÃO (PERCURSO, VELOCIDADE E RAMPAS)

A central faz programação automática de percurso, correção do sentido de movimento (abre ou fecha), encontra a **MÁXIMA** velocidade e presume as melhores rampas de acordo com o motor e portão.

IMPORTANTE! Antes da auto programação, é **FUNDAMENTAL** selecionar o tipo do motor. Use o jumper **TIPO DE MOTOR** para selecionar monofásico (**MONO**), trifásico (**TRIF**) ou Hi-Speed (**HI-SPEED**). Também selecione no jumper **PORTÃO BV/DZ** se o portão é do tipo **BASCULANTE** (jumper fechado) ou deslizante (jumper aberto).

Coloque o menu **AJUSTES** em **APRENDIZAGEM AUTO** e aguarde. O portão irá abrir e fechar por algumas vezes em velocidades diferentes. Feito isso, a central já está instalada. Os demais ajustes são opcionais.



- Faça a auto programação com o portão devidamente instalado e ligado ao motor.
- **NUNCA** ajude o motor a se movimentar. A própria central identificará a falha e se ajustará até obter o melhor resultado.
- Em auto programação, a central encontra a **MÁXIMA** velocidade **aceita** pelo motor, sem sofrer com perda de força ou arraste.

14 - APAGANDO TODOS OS CONTROLES REMOTOS



Essa ação apaga **TODOS** os controles salvos na memória (controles de abre, de fecha, de abre-para-fecha e de abertura parcial).

1º- Deixe o menu **AJUSTES** em **AJUSTES DESLIGADOS**;

2º- MANTENHA pressionado o botão **LEARN(+)** da central. O display mostrará “---”;

3º- MANTENHA pressionado o botão **LEARN(+)** e após 10 segundos o display piscará “000”.

15 - GRAVANDO CONTROLE REMOTO

Pode ser gravado até 250 CONTROLES (até 2 botões do mesmo controle) no sistema Hopping-Code Nice e com até 4 comandos diferentes: Abre-Para-Fecha (Comando convencional), Só Abre, Só Fecha ou Abertura Parcial.

1º- Mantenha o jumper **AJUSTES** na posição **AJUSTES DESLIGADOS**;

2º- Pressione o botão **LEARN** até escolher a função que deseja para o botão a ser cadastrado, sendo:

- **A-F**: ABRE-PARA-FECHA (modo convencional);
- **Abr**: Comando de apenas ABRE;
- **FEC**: Comando de apenas FECHA;
- **AbP**: Comando de ABERTURA PARCIAL;

3º- Acione o botão do controle que deseja cadastrar. Note que o display irá sinalizar “---” indicando que reconheceu o botão do controle remoto;

4º - Agora, use novamente o botão **LEARN** para escolher a próxima função a ser cadastrada para o outro botão do controle e repita o passo 3.



IMPORTANTE! Se deseja cadastrar apenas 1 botão do controle, é preciso manter a mesma seleção do **LEARN** e acionar novamente o mesmo botão do controle.

16 - VELOCIDADES E RAMPAS - O QUE SÃO?

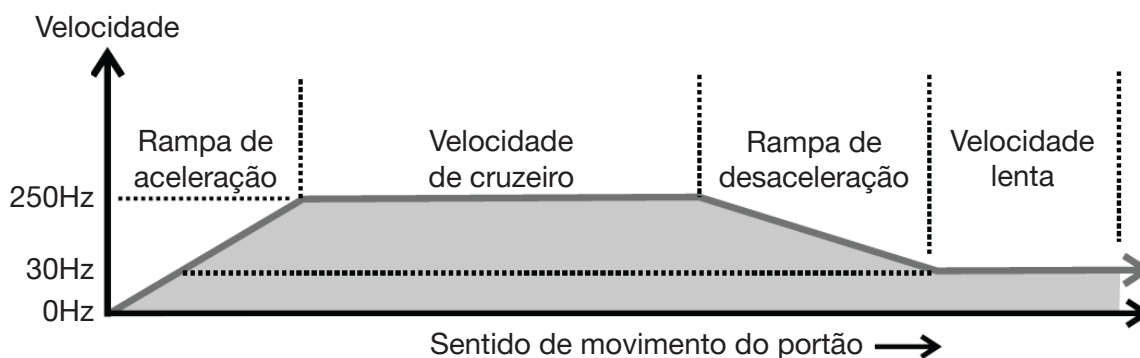

RAMPA DE ACELERAÇÃO: Tempo que leva para o portão ACELERAR e atingir a velocidade de cruzeiro;

VELOCIDADE DE CRUZEIRO: É a velocidade durante o trajeto do portão;

RAMPA DE DESACELERAÇÃO: É o tempo que leva para o portão DESACELERAR;

VELOCIDADE LENTA: Velocidade que o motor chega no final do curso.

17 - VELOCIDADE DE CRUZEIRO

Velocidade de cruzeiro é a velocidade durante o percurso do portão e pode ser ajustada de 30Hz até 250Hz. Para isso siga os passos:

1º- Use o jumper **AJUSTAR** para indicar se o ajuste será:

- **AMBOS**: Em **AMBOS** os sentidos de movimento;
- **ABERTURA**: Somente no sentido de **ABERTURA***;
- **FECHAMENTO**: Somente no sentido de **FECHAMENTO***.

* Se houver escolha de ajuste individual, irá aparecer no display **Abr** para ajuste na ABERTURA ou **FEC** para FECHAMENTO.

2º- Coloque o menu **AJUSTES** em **VELOC.MAX.**;

3º- Use os botões (-) ou (+) para diminuir ou aumentar de 10 em 10Hz;

4º- Ao fim retorne o jumper **AJUSTES** na posição **AJUSTES DESLIGADOS**.

OBS.: Essa ação pode ser feito com o portão em movimento. Se durante o ajuste o portão não conseguir fechar por completo é porque o motor está perdendo com efeito de arraste (a força está menor do que o necessário para o portão), para resolver isso, reduza a velocidade.



Para atingir até 250Hz é preciso que o motor tenha força o suficiente para ser convertida em velocidade. Lembre-se: quanto maior a velocidade, menor é a força do motor. Garanta que o motor tenha força para movimentar o portão.

18 - RAMPA DE ACELERAÇÃO (PARTIDA DO MOTOR)

É o tempo do portão partir e atingir a velocidade de cruzeiro. Quanto maior o valor ajustado, maior é o tempo em rampa (rampa mais suave).

- 1º- Use o jumper **AJUSTAR** para indicar se o ajuste será:
- **AMBOS:** Em **AMBOS** os sentidos de movimento;
 - **ABERTURA:** Somente no sentido de **ABERTURA***;
 - **FECHAMENTO:** Somente no sentido de **FECHAMENTO***.

* Se houver escolha de ajuste individual, irá aparecer no display **Abr** para ajuste na **ABERTURA** ou **FEC** para **FECHAMENTO**.

2º- Coloque o menu **AJUSTES** em **RAMP. ACEL.**;

3º- Use os botões (-) ou (+) para diminuir ou aumentar o tempo de rampa;

4º- Ao fim, retorne o jumper **AJUSTES** na posição **AJUSTES DESLIGADOS**.

OBS.: Essa ação pode ser feito com o portão em movimento.



Em portão muito pesado, use rampas com tempo mais longo (rampa mais suave) para evitar danos. **IMPORTANTE!** Após o ajuste, coloque o jumper em **AJUSTES DESLIGADOS** para que a central salve a informação.

19 - RAMPA DE DESACELERAÇÃO (CHEGADA DO MOTOR)

É a rampa responsável em reduzir da velocidade de cruzeiro para a velocidade final (velocidade que chegará no sensor de fim de curso).

- 1º- Use o jumper **AJUSTAR** para indicar se o ajuste será:
- **AMBOS:** Em **AMBOS** os sentidos de movimento;
 - **ABERTURA:** Somente no sentido de **ABERTURA***;
 - **FECHAMENTO:** Somente no sentido de **FECHAMENTO***.

* Se houver escolha de ajuste individual, irá aparecer no display **Abr** para ajuste na **ABERTURA** ou **FEC** para **FECHAMENTO**.

2º- Coloque o menu **AJUSTES** em **RAMPA DESACEL.**;

3º- Use os botões (-) ou (+) para diminuir ou aumentar o tempo da rampa;

4º- Ao fim, retorne o jumper **AJUSTES** na posição **AJUSTES DESLIGADOS**.

OBS.: Essa ação pode ser feito com o portão em movimento.



Em portão muito pesado, use rampas com tempo mais longo (rampa mais suave) para evitar danos. **IMPORTANTE!** Após o ajuste, coloque o jumper em **AJUSTES DESLIGADOS** para que a central salve a informação.

20 - VELOCIDADE LENTA

É a velocidade em que o portão chegará no final do seu curso. Esta velocidade pode ser ajustada de 20Hz a até 60Hz.

- 1º- Use o jumper **AJUSTE INDIVIDUAL** para indicar se o ajuste será:
- **AMBOS:** Em **AMBOS** os sentidos de movimento;
 - **ABERTURA:** Somente no sentido de **ABERTURA***;
 - **FECHAMENTO;** Somente no sentido de **FECHAMENTO***.

* Se houver escolha de ajuste individual, irá aparecer no display **Abr** para ajuste na **ABERTURA** ou **FEC** para **FECHAMENTO**.

2º- Coloque o menu **AJUSTES** em **VELOC.LENTA**;

3º- Use os botões (-) ou (+) para diminuir ou aumentar de 10 em 10Hz;

4º- Ao fim retorne o jumper **AJUSTES** na posição **AJUSTES DESLIGADOS**.

OBS.: Essa ação pode ser feito com o portão em movimento.



Existem alguns motores que não aceitam a frequência de 20Hz. Nesse caso, ajuste a velocidade para 30Hz. **IMPORTANTE!** Após o ajuste, coloque o jumper em **AJUSTES DESLIGADOS** para que a central salve a informação.

21 - DISTÂNCIA EM VELOCIDADE LENTA

Essa função funciona apenas quando o jumper “MODO BV” está selecionado, ou seja, quando o portão é do tipo Basculante ou Pivotante.

Trata-se da distância em que o portão deverá ficar se movendo lento até encontrar o sensor de curso, evitando assim que o portão bata.

- 1º- Use o jumper **INDIVIDUAL** para indicar se o ajuste será:
 - **AMBOS**: Em **AMBOS** os sentidos de movimento;
 - **ABERTURA**: Somente no sentido de **ABERTURA***;
 - **FECHAMENTO**: Somente no sentido de **FECHAMENTO***.

* Se houver escolha de ajuste individual, irá aparecer no display **Abr** para ajuste na **ABERTURA** ou **FEC** para **FECHAMENTO**.

- 2º- Coloque o menu **AJUSTES** em **DIST.VELOC.LENTA**;
- 3º- Use os botões (-) ou (+) para diminuir ou aumentar a distância do recuo;
- 4º- Ao fim, retorne o jumper **AJUSTES** na posição **AJUSTES DESLIGADOS**.

OBS.: Essa ação pode ser feito com o portão em movimento.



IMPORTANTE! Após o ajuste, coloque o jumper em **AJUSTES DESLIGADOS** para que a central salve a informação.

22 - FECHAMENTO AUTOMÁTICO

O fechamento automático do portão pode ser ajustado de 2 segundos a até 2 minutos (120 segundos).

• LIGANDO O FECHAMENTO AUTOMÁTICO

- 1º- Coloque o menu **AJUSTES** em **FECH.AUTOMATICO**;
- 2º- Pressione os botões (-) ou (+) para diminuir ou aumentar de 2 em 2 segundos ao tempo de pausa;
- 3º- Retorne o jumper **AJUSTES** em **AJUSTES DESLIGADOS**.

• DESLIGANDO O FECHAMENTO AUTOMÁTICO

- 1º- Coloque o menu **AJUSTES** em **FECH.AUTOMATICO**;
- 2º- Mantenha pressionado o botão (-) até aparecer no display a escrita **OFF**;
- 3º- Retorne o jumper **AJUSTES** em **AJUSTES DESLIGADOS**.



Durante stand-by da central, observe o display:
1 risco se movendo: Automático DESLIGADO;
2 riscos se movendo: Automático LIGADO.

23 - FOTO FECHA (FECHAMENTO AUTOMÁTICO POR FOTOCÉLULA)

O FOTO FECHA existe para que o mesmo sensor usado como antiesmagamento (fotocélula ou sensor de massa, ligado ao borne **FOT**), também seja responsável em fechar automaticamente o portão.

A contagem de tempo só ocorrerá quando o veículo passar e liberar o sensor de antiesmagamento. Exemplo:

FOTO FECHA com tempo de 3 segundos, se algum veículo passar pelo sensor, mesmo que ainda esteja em movimento de abertura, o portão para o seu movimento, conta 3 segundos e fecha.

O Tempo FOTO FECHA tem ajuste até 120 segundos (2 minutos).

• ATIVANDO O FECHAMENTO FOTO FECHA

- 1º- Coloque o menu **AJUSTES** em **FOTO FECHA**;
- 2º- Pressione os botões (-) ou (+) para diminuir ou aumentar de 1 em 1 segundo;
- 3º- Retorne o jumper **AJUSTES** em **AJUSTES DESLIGADOS**.

• DESATIVANDO O FECHAMENTO FOTO FECHA

- 1º- Coloque o menu **AJUSTES** em **FOTO FECHA**;
- 2º- Mantenha pressionado o botão (-) por alguns segundos até aparecer escrito **OFF** no display;
- 3º- Retorne o jumper **AJUSTES** em **AJUSTES DESLIGADOS**.

24 - ABERTURA PARCIAL

Abertura Parcial é o local do percurso, determinado pelo usuário, para que o portão fique entreaberto. Essa função só é obtido através dos controles remotos cadastrados para tal. A memória para esses controles é a mesma usado por todos os controles, portanto, no geral, pode ser cadastrado até 250 CONTROLES.

O mesmo botão de controle cadastrado para Abertura Parcial também executa o fechamento (Abre Parcial e Fecha).

• PROGRAMANDO O LOCAL DA ABERTURA PARCIAL

1º- Comande o portão onde deseja que seja a Abertura Parcial. Se preferir, pode mover o portão usando o jumper **MOVE MANUAL** e os botões (-) e (+);

2º- Coloque o jumper **AJUSTES** em **AB.PARC.**;

3º- Pressione o botão (-) **AB.PARC.** para salvar o local. Aparecerá **"ON"** no display.

• DESLIGANDO A ABERTURA PARCIAL

Há 2 maneiras para desativar a Abertura Parcial: regravado o controle remoto para outra função ou apagando o local determinado como Abertura Parcial:

1º- Feche o portão por completo;

2º- Coloque o jumper **AJUSTES** em **AB.PARC.**;

3º- Pressione o botão (-) **AB.PARC.** Aparecerá **"OFF"** no display.

• GRAVANDO CONTROLE REMOTO PARA ABERTURA PARCIAL

Consulte o menu GRAVANDO CONTROLE REMOTO.

25 - MOVIMENTO MANUAL

A central possui a possibilidade de fazer o movimento lento do motor de forma manual. Ideal para ajustar e testar as posições corretas dos sensores de fim de curso, para posicionar o portão antes da autoprogramação ou para determinar o local da **ABERTURA PARCIAL**, etc.

1º- Feche o jumper **MOVE MANUAL**;

2º- Use os botões (-) e (+) para movimentar o portão lentamente.

26 - JUMPER RF LIGA/DESLIGA

Responsável em ligar o módulo receptor da central. Se for utilizar rádio receptor externo, esse jumper pode ser desligado.

27 - JUMPER PORTÃO BV/DZ

O jumper **PORTÃO BV/DZ** é responsável em indicar qual é o tipo de portão, sendo;

- Jumper **FECHADO** = Portão Basculante/Pivotante;

- Jumper **ABERTO** = Portão Deslizante.

Em portão basculante/pivotante é comum ter batidas no final do seu percurso. Com o jumper **PORTÃO BV/DZ** selecionado, a forma de fazer a desaceleração é alterado pra eliminar essa batida. Para isso, feche o jumper **PORTÃO BV/DZ** e ajuste a distância em velocidade lenta necessária no menu **AJUSTES** (veja o tópico **AJUSTE DE DISTÂNCIA EM VELOCIDADE LENTA**).

28 - JUMPER MODO ABRE/FECHA

Esta função serve para reverter o movimento do portão durante o sentido de fechamento, fazendo-o parar e voltar a abrir, sendo:

- Jumper **FECHADO** = Função habilitada;

- Jumper **ABERTO** = Função desabilitada.

29 - SMART TRACK

Smart Track é um sistema automatizado onde a central identifica as variações de torque do motor e se auto-ajusta para continuar mantendo o perfeito equilíbrio de força e velocidade, garantindo a abertura e fechamento do portão com precisão.

Devido a fatores como: oscilação de rede elétrica, mudança de temperatura, ciclos de funcionamento, acúmulo de água de chuva no portão, entre outros, afetam diretamente na força do motor, que por consequência, altera o funcionamento do portão, e em alguns casos, o motor até mesmo não conseguir concluir o percurso.

Para isso existe o sistema Smart Track que auto ajusta a velocidade para garantir o torque necessário. Porém, pode haver casos em que o instalador opte em não querer essa função. Para desativa-lo, basta retirar o jumper **SMART TRACK**.

30 - JUMPER TIPO DE MOTOR

Uso obrigatório para selecionar qual o tipo do motor ligado na central, sendo:

- **TRIF:** Trifásico;
- **MONO*:** Monofásico;
- **HI-SPEED:** Deve ser selecionado quando o motor é Nice Hi-Speed.

***IMPORTANTE!** Em motor monofásico, é obrigatório ligar o fio do comum do motor no borne **CM**. Já, o motor trifásico ou Hi-Speed não requer sequência de ligação dos fios.



ATENÇÃO! É necessário fazer a seleção do motor antes de realizar a autoprogramação. Caso contrário, há risco de danos no motor e/ou na central.

31 - COOLER / VENTONHA

A central dispõem de uma saída exclusiva para acionamento de cooler/ventoinha para fazer a refrigeração da sua parte de potência (local onde está o dissipador de calor).

O cooler é ligado automaticamente quando a temperatura da área de potência ultrapassar 50°C.

Não é necessário nenhum circuito opcional ou temporizador, basta conectar aos fios do cooler diretamente no conector da central, respeitando a polaridade, sendo o fio vermelho na posição de (+).

O modelo de ventoinha precisa ser de apenas 2 fios, alimentação de 12V e não ultrapassar o consumo de 0,1A (100mA).

32 - SINALIZAÇÕES

LEDS: A central possui 3 LED's para as seguintes sinalizações:

- **ALTA-TENSÃO:** Fica próximo aos bornes do motor. Sinaliza que a placa está carregada com alta tensão e há risco de choque. **IMPORTANTE!** Mesmo com a energia desligada, a central mantém a alta tensão por alguns segundos. Aguarde este LED apagar por completo.
- **FCF e FCA:** Localizados ao lado do conector dos sensores de final de curso. Esses LEDs se acendem quando o sensor estiver acionado, sendo;
 - FCA = Fim de Curso de Abertura;
 - FCF = Fim de Curso de Fechamento;

DISPLAY DE 7 SEGMENTOS: A central também dispõem de um display triplo de 7 segmentos responsável em informar todas as situações, como standby, valores de ajustes e índice de erro. Informações como:

On

On: Ligado

A-F

A-F: Abertura e fechamento

OFF

OFF: Desligado

AbP

AbP: Abertura parcial

Ab

Ab: Abertura

CAn

CAn: Cancelado

FEC

FEC: Fechamento

Err

Err: Erro

33 - TAMP

Responsável em fazer a leitura do sensor térmico do motor. Se a temperatura do motor ultrapassar o limite de segurança, a central irá cancelar qualquer comando de funcionamento.

34 - AUX.1 e AUX.2

A central possui 2 conectores para módulo relé, para comando auxiliar, sendo:

- **AUX.1** = Pode comandar Luz de Garagem com tempo fixo de 2 minutos após o fechamento completo do portão ou a função Sinaleira. Para selecionar o tipo do funcionamento, use o jumper **LUZ|SIN**.

- **AUX.2** = Gerencia o comando de Trava Elétrica ou Fechadura Magnética (eletroimã) para liberação do movimento do portão. Selecione no jumper **TRV|FCH** se este auxiliar será para Trava (TRV) ou Fechadura (FCH).

35 - ERROS - INDICES E O QUE SIGNIFICAM

A central possui auto-diagnostico, sendo capaz de identificar falhas. E quando isso ocorre, sinaliza no display o motivo da falha, sendo elas:

Err. 1 = Excesso de consumo elétrico do motor.

Falha devido a motor danificado ou maior que 1cv ou outros equipamento sendo ligado junto aos fios do motor, como capacitor, trava elétrica, etc (a saída para motor não deve ser ligado nada a mais que o motor, risco de perda da garantia). Ou então, o motor é grande e portão muito pesado e a rampas estão curtas. Nesse caso, basta aumentar as rampas (deixando-as mais suave).

Err. 2 = Excesso de relutância do motor.

Ocorre geralmente em motor grande e com a rampa de desaceleração muito curta. Para resolver, basta aumentar a rampa de desaceleração deixando-a mais suave.

Err. 3 = Subtensão

Essa falha acontece em local que a rede elétrica esteja abaixo de 100V.

Err. 4 = Excesso de temperatura na central

Indica que o módulo de potência ultrapassou 115°C. Para solucionar, conecte uma cooler/ventoinha de 12V e no máximo 100mA no conector "COOLER" e fixe-o no dissipador de calor.

Err. 5 = Tamper / Sensor térmico do motor.

Indicativo de que o motor está super aquecido. Aguarde o erro se apagar (motor esfriar) para voltar a usar a central.

Err. 6 = Falha de comunicação entre os 2 chips da central

Nesse caso é necessário o reparo pelo suporte técnico especializado Nice.

Err. 7 = Memória para os controles chegou ao final

Atingiu ao limite máximo de controles salvos na memória.

Err. 8 = Falha ao acessar a memória de controle remoto

A memória pode estar com mau contato em seu suporte ou danificada.

36 - PROBLEMAS E SOLUÇÕES

Motor inicia movimento e para. Displau sinaliza "Err1":

O consumo elétrico do motor pode ser alto (motor próximo de 1cv e/ou portão muito pesado). Aumente a rampa (tanto de partida quanto a de chegada) para suavizar esse pico de consumo. Veja os tópicos "RAMPA ACELERAÇÃO" e "RAMPA DESACELERAÇÃO".

Motor inicia movimento, para, fica roncando e em seguida volta a andar lento:

O ajuste da velocidade de cruzeiro está alto, fazendo com que o motor perca força e não consiga movimentar o portão. Diminua a força do motor. Veja o tópico "VELOCIDADE DE CRUZEIRO".

Feito autoprogramação e o portão não ficou rápido ou ficou mais lento que o original:

A autoprogramação busca a velocidade MÁXIMA em coerência com a força do motor e peso do portão. Se a velocidade obtida foi baixa, existem 2 situações:

1º- O motor não tem força sobrando para ser convertido em velocidade;

2º- O motor não atende (não responde bem) as variações de frequência da central inversora.

Portão não abre/fecha por completo e após algumas tentativas se normaliza:

O motor está perdendo força devido ao efeito de arraste . Reduza a velocidade para garantir mais força ou ative a função SMART TRACK.

Após um tempo funcionando o portão para e depois de algum tempo volta a funcionar:

Possivelmente a central está se desligando por excesso de temperatura (no display "Err 4"). Isso acontece em local com motor grande e com alto fluxo de movimento. É preciso fazer uma refrigeração forçada, ligue uma ventoinha/cooler de 12V e no máximo 0,1A (100mA) no conector **COOLER** e fixe-o no dissipador da central.

Central instalada e ao comandar o motor queimou o fusível:

O motor deve estar com capacitor ligado (a inversora nunca pode ser instalada com o capacitor no motor). Possivelmente a central queimou. Procure uma assistência técnica autorizada para o reparo.

Portão funciona, porém, ao chegar próximo do final, o motor fica roncando e não consegue finalizar o curso:

A velocidade final deve estar em 20Hz. Nem todos os motores aceitam essa frequência. Altere para 30Hz (consulte o tópico "VELOCIDADE FINAL").

Ao ligar a central ela fica dando breves piscadas em seus LED's e não faz mais nada:

Esse problema ocorre quando há excesso de consumo elétrico do seu 12V (ultrapassou a corrente de 350mA) devido a alimentação de periféricos e opcionais como Cooler/Ventoinha, Opcionais, Fotocélula, Receptor externo etc. Se for esse o caso, faça uso de uma fonte externa para alimentar os equipamentos excedentes.

37 - TERMO DE GARANTIA

Os produtos do segmento de Automação e Segurança possuem garantia de todas as partes, peças e componentes contra eventuais defeitos de fabricação pelo prazo de 3 (três) meses (garantia legal) mais 9 (nove) meses de garantia adicional, comprovada mediante apresentação de nota fiscal de compra do produto pelo consumidor final.

Em caso de possível problema no produto, este deverá ser encaminhado à um distribuidor autorizado Nice Brasil para esta linha de produto, e se constatado defeito de fabricação, o reparo à critério da Nice Brasil, poderá incluir a substituição de peças ou placas por novas ou recondiçionadas equivalentes. Este produto e as peças substituídas serão garantidos pelo restante do prazo original.

A garantia perderá totalmente sua validade se ocorrer qualquer das hipóteses a seguir:

a) Não forem observadas as especificações técnicas do produto e recomendações do Manual de Instalação quanto às condições de aplicação e adequação do local para instalação, tais como tensão elétrica compatível com o produto, características de uso etc.

b) Houver danos provocados por acessórios ou equipamentos acoplados ao produto que não sejam da linha de produtos do Grupo Nice Brasil;

c) Tenha ocorrido mau uso, má conservação ou se o produto tiver sofrido alterações ou modificações estéticas e/ou funcionais, bem como, se tiver sido realizado conserto por pessoas ou entidades não credenciadas pela Nice Brasil;

d) Quando os danos do produto forem oriundos de acidentes, sinistros, agentes da natureza (raios, inundações, desabamentos etc.), umidade, tensão na rede elétrica (sobre tensão provocada por flutuações excessivas da rede elétrica), influência de natureza química ou eletromagnética, decorrente do desgaste natural das partes, peças e componentes;

e) Quando houver falhas no funcionamento normal do produto decorrentes da falta de limpeza e excesso de resíduos, má conservação, bem como decorrentes da ação de animais (insetos, roedores ou animais domésticos), ou ainda, decorrentes da existência de objetos em seu interior, estranhos ao seu funcionamento e finalidade de utilização

f) Certificado de garantia ou número de série/lote forem rasurados ou apresentem sinais de adulteração.

g) O produto houver sido violado e ou peças não originais constatadas.

h) Quando não for apresentada a Nota fiscal de compra do produto.

i) Na eventualidade do Consumidor solicitar o atendimento domiciliar, deverá encaminhar-se ao Serviço Autorizado mais próximo para consulta da taxa de visita técnica. Caso seja constatada a necessidade da retirada do produto, as despesas decorrentes, transporte, segurança de ida e volta do produto, ficam sob a responsabilidade do Consumidor.

Caso não seja constatado defeito de fabricação, e seja identificado falhas provenientes de instalação ou uso inadequados, o consumidor deverá arcar com as despesas.

O transporte e a embalagem do produto ficam por conta e risco do comprador. Sendo estas as condições deste Termo de Garantia complementar, a Nice Brasil se reserva o direito de alterar as características gerais, técnicas e estéticas de seus produtos sem aviso prévio.

Nome do Comprador: _____

Assinatura do Comprador: _____

Nº da Nota Fiscal: _____

Data da Compra: _____

Modelo: _____

Lote: _____

Distribuidor: _____

38 - SUPORTE AO CLIENTE

Segunda à Quinta das 08:00 às 18:00

Sexta das 08:00 às 17:00

Telefones: +55 (11) 9 7594-3148 (WhatsApp)
+55 (19) 2113-2727 (Ramais 2754 / 2717)
+55 (11) 2823-8800 (Ramal 2001)

E-mail: assistenciatecnica@niceforyou.com



niceforyou.com/br

ISO 9001:2015